

# Model ZY50QT-7

## Brugermanual



## Introduktion

Tak fordi du valgte at købe denne registreringspligtige knallert

### Model ZY 50QT-7

Udviklet af ZY motor.

Denne manual indeholder generel informationer om funktion og anvendelse, samt råd om vedligeholdelse af din nye registreringspligtige knallert.

For at sikre din registreringspligtige knallert et langt og problemfrit liv, bedes du grundigt læse denne manual. Du skal specielt være opmærksom på sektion »opstart og tilkørsel« (se side 9) for at opnå sikker og komfortabel kørsel.

***Husk:***

at bringe din registreringspligtige knallert til start service efter 500 km. kørsel. Herefter anbefaler vi at du får lavet et almindeligt service eftersyn efter 1000 km, efterfølgende service se "Service Kontrol"

Alle anbefalinger, illustrationer og specifikationer indeholdt i denne manual, er baseret på seneste produkt information fra producenten. Venligt vær opmærksom på, der kan forekomme mindre forskelle til den model du har fået leveret.

|                         |    |
|-------------------------|----|
| Sikkerhed               | 1  |
| Stel- og motornummer    | 2  |
| Partnavne               | 3  |
| Betjening               | 4  |
| Kick-start              | 6  |
| Brændstoftank           | 6  |
| Brændstof og motorolie  | 6  |
| Regelmæssig check       | 7  |
| Start af motor          | 8  |
| Regelmæssig vedligehold | 10 |
| Værktøj                 | 14 |
| Tekniske parametre      | 15 |
| Specifikationer         | 16 |
| Elektrisk diagram       | 17 |
| Noter                   | 18 |

## Sikkerhed

Glem aldrig at huske på din sikkerhed, og overhold love og regler på vejene. Du skal specielt være opmærksom på følgende forhold:

1. **Regelmæssige checks**

Efterse altid din registreringspligtige knallert inden kørsel start, venligst se checklisten på side 7 for mere information.

2. **Beklædning**

Anvend altid passende påklædning til kørsel på din registrerings-pligtige knallert, inklusive beskyttelsesbriller, visir/skærm, hjelm og refleks (afhængig af tid på dagen for kørslen)

3. **Kend din registreringspligtige knallert**

Det er dit ansvar at du har læst og forstået informationen indeholdt i denne manual, inden du kører ud i trafikken. Det er vigtigt du er sikker på funktion og anvendelse af din registreringspligtige knallert, for din egen og dine medtrafikanter sikkerhed.

4. **Hastigheds begrænsninger**

Overskrid aldrig de tilladte hastigheder, og kør altid i overensstemmelse med vej- og vejrforhold, samt dine egne kørefærdigheder.

**Husk: Bremselængden øges på vådt underlag,  
hold SIKKER afstand til andre køretøjer på vejen.**

## Stel- og motornummer

Venligst notér stelnummer og motornummer på siden her.  
På billederne er angivet, hvor du finder de pågældende numre.

Her finder du:

Stelnummer

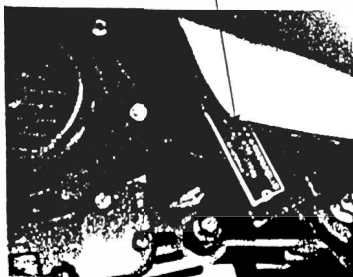

Motornummer

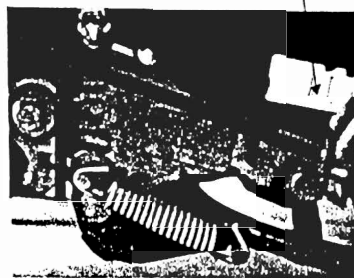

Mit stelnummer: \_\_\_\_\_

Mit motornummer: \_\_\_\_\_

## Partnavne/komponentnavne

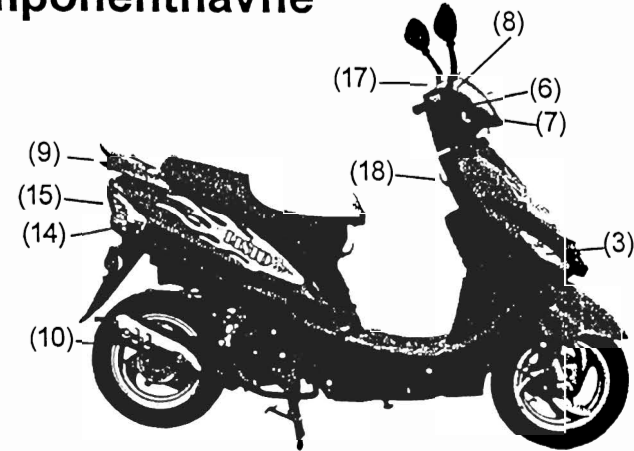
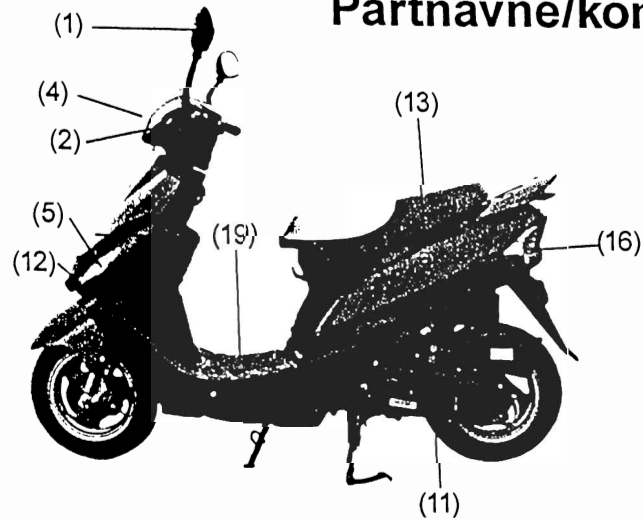

- (1) Sidespejle
- (2) Bag bremse greb
- (3) Højre forreste blinklys
- (4) Forlygte
- (5) Venstre forreste blinklys
- (6) For bremse greb
- (7) Tændingskontakt
- (8) Gashåndtag
- (9) Bremse lygte
- (10) Lydpotte

- (11) Kick-Start
- (12) Positionslys
- (13) Sæde lås
- (14) Højre bagerste blinklys
- (15) Baglygte
- (16) Venstre bagerste blinklys
- (17) Instrumenter
- (18) Hjelmkrog
- (19) Batteri

## Betjening

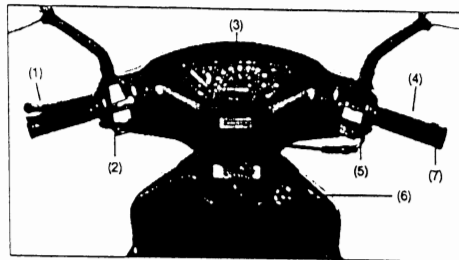

### 1. Bagbremse greb

Pres grebet for at aktivere baghjuls bremsen

### 2. Kontakter på venstre håndtag

A - Blinklys kontakt

← Venstre blinklys

→ Højre blinklys

B - Horn

C - Nær/fjernlys omskifter

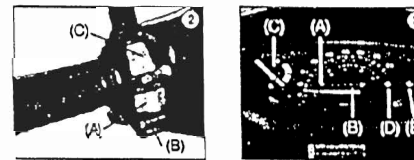

### 3. Instrument panel

A - Speedometer, viser hastighed i kilometer pr. time

B - Kilometertæller, som viser den totale tilbagelagte distance

C - Tankmåler

D - Fjernlys "ON" indikator

E - Lys tændt "ON" indikator

#### 4. Forbremse greb

Pres grebet for at aktivere forhjuls bremsen

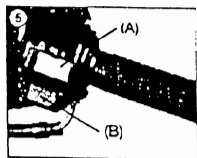

#### 5. Kontakter på højre håndtag

A - Lyskontakt

B - Startkontakt, når tændingskontakten er i position "ON", og bagbremsen aktiveret, startes motoren ved tryk på knappen

**Advarsel:**

**Motoren vil ikke starte uden bagbremse håndtaget er aktiveret.**

#### 6. Tændingskontakt

OFF - motoren er stoppet, lys kan ikke aktiveres, nøglen kan fjernes

ON - Motoren kører, lys kan aktiveres, nøglen kan ikke fjernes.

LOCK – Hvis styret er drejet helt til venstre, tryk på nøglen og drej til »LOCK« position, og nøglen kan fjernes.

#### 7. Gashåndtags

Drej håndtaget for kontrol af hastighed.

**Advarsel:**

- Aktiver aldrig startknappen mere end 5 sekunder pr. gang når du forsøger at starte din registreringspligtige knallert. Vent altid 10 sekunder inden du forsøger at starte igen.
- Slip startknappen med det samme motoren er i gang.
- Aktiver aldrig startknappen når motoren er i gang, da det vil kunne ødelægge startermotoren.



## Kick-start

Træd hårdt på pedalen for at kick-starte motoren. Se billedet af pedalens placering



## Brændstoftank

For at fylde tanken med brændstof:

- Sæt nøglen i låsen
- Drej nøglen med uret og fjern dækslet
- Tank brændstof som beskrevet, og luk dækslet.

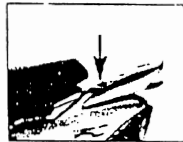

## Brændstof og motorolie

Kvalitetsbrændstof er absolut nødvendig for optimal udnyttelse af din registreringspligtige knallert. Vi anbefaler at tanke minimum Oktan 92 blyfri.

Som motorolie anbefales at du anvender SAE-10W/40.

### *Advarsel:*

- Sluk altid motoren inden du tanker din registreringspligtige knallert.
- Fjern dækslet langsomt indtil trekantmærket på tankdækslet er ud for pilen på tanken.
- Fyld aldrig tanken mere end til det isatte mærke
- Tilsæt aldrig nogen form for additiver til brændstoffet i tanken.

## Regelmæssige check

Check altid følgende inden brugen af den registreringspligtige knallert:

| <b>Nr.</b> | <b>Enhed</b>    | <b>Hvad der skal checkes for</b>                  |
|------------|-----------------|---|
| 1          | Styret          | At det ikke sidder løst                           |
| 2          | Bremser         | At kabler ikke er rustne og at greb kører smidigt |
| 3          | Dæk             | Korrekt dæktryk, og at der ikke er synlige skader |
| 4          | Brændstof       | Tilstrækkelig mængde til turen                    |
| 5          | Motorolie       | Rette oliestand                                   |
| 6          | Lys             | At alt lys fungerer                               |
| 7          | Horn            | At det virker korrekt                             |
| 8          | Gashåndtag      | At det returnerer til udgangsposition             |
| 9          | Skruer og bolte | At de ikke er løse, og at ingen mangler           |

## Start motoren

1. Check motoroliestand og brændstofbeholdning, samt at den registreringspligtige knallert står på støttefod inden motoren startes.
2. Drej tændingsnøglen til position "ON"

### **Advarsel:**

Aktiver bag bremse grebet, for at sikre at den registreringspligtige knallert ikke kører fremad når motoren startes.



3. Tryk på startknappen for at starte motoren

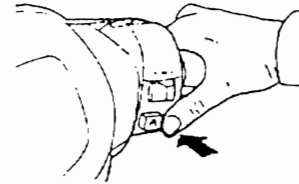

### **Advarsel:**

- Aktiver aldrig startknappen mere end 5 sekunder pr. gang når du forsøger at starte din registreringspligtige knallert. Vent altid 10 sekunder inden du forsøger at starte igen.
- Slip startknappen med det samme motoren er i gang, for at undgå skader på startermotor og batteri
- Aktiver aldrig startknappen når motoren er i gang, da det vil kunne ødelægge startermotoren.
- Når startknappen aktiveres, skal bag bremsen være aktiveret.

- Varm motoren op omkring 3 minutter, efter start af kold motor.
2. For at kick-starte motoren, hold bagbremsen aktiveret, trød hårdt på kick-start pedalen, og motoren vil starte.

**Advarsel:**

- Efter motoren er startet, check at kickstart pedalen er returneret til oprindelig position. I modsat fald kan det påvirke din sikkerhed.
- Start aldrig din registreringspligtige knallert i et lukket eller ikke ventileret rum. Udstødningsrøgen er farlig at indånde.

## Service kontrol

| Service-interval                       | Km      | 500            | 1000           | 3000           | 6000           | 9000           | 12000          |
|--|---------|----------------|----------------|----------------|----------------|----------------|----------------|
|  | Måneder | 1              | 2              | 12             | 24             | 36             | 48             |
| Batteri                                |         | Kontrol        | Kontrol        | Kontrol        | Kontrol        | Kontrol        | Kontrol        |
| Møtrikker på tank dæksel og udstødning |         | Efter-spænding | Efter-spænding | Efter-spænding | Efter-spænding | Efter-spænding | Efter-spænding |
| Karburator                             |         | Kontrol        | Kontrol        | Kontrol        | Kontrol        | Kontrol        | Kontrol        |
| Tændrør                                |         | Kontrol        | Kontrol        | Kontrol        | Udskift        | Kontrol        | Udskift        |
| Luftfilter                             |         | Kontrol        | Kontrol        | Udskift        | Udskift        | Udskift        | Udskift        |
| Benzinslange                           |         | Kontrol        | Kontrol        | Kontrol        | Udskift        | Kontrol        | Udskift        |
| Kobling *)                             |         | --             | --             | --             | Kontrol        | --             | Kontrol        |
| Drivrem i transmission *)              |         | --             | --             | --             | Udskift        | --             | Udskift        |
| Motorolie                              |         | Udskift        | Udskift        | --             | Udskift        | --             | Udskift        |
| Oliefilter                             |         | Rens           | Rens           | Udskift        | Udskift        | Udskift        | Udskift        |
| Bremser *)                             |         | Kontrol        | Kontrol        | Kontrol        | Kontrol        | Kontrol        | Kontrol        |
| Forgaffel og styretøj *)               |         | Kontrol        | Kontrol        | --             | Kontrol        | --             | Kontrol        |
| Baghjulsophæng og af-fjedring          |         | Kontrol        | Kontrol        | --             | Kontrol        | --             | Kontrol        |
| Dæk                                    |         | Kontrol        | Kontrol        | Kontrol        | Kontrol        | Kontrol        | Kontrol        |
| Bolte og møtrikker                     |         | Efter-spænding | Efter-spænding | Efter-spænding | Efter-spænding | Efter-spænding | Efter-spænding |
| Transmissions olie                     |         | Kontrol        | Kontrol        | Udskift        | Udskift        | Udskift        | Udskift        |
| Start motor                            |         | Kontrol        | --             | --             | Kontrol        | --             | Kontrol        |

\*) Vi anbefaler at disse service kontroller udføres på autoriseret værksted  
 Ved kørsel i støvede områder eller under dårlige klimatiske forhold skal serviceintervallerne afkortes...

## Batteri

Køretøjet er udstyret med et 12v/4Ah batteri

1. Når spændingen er mindre end 11.5 V anbefales det at anvende kickstarteren frem for den elektriske tændingskontakt
2. Drej tændingskontakten om til "off" position før udskiftning af batteri
3. Batteri forbindelser:  
Rød ledning: "+" (plus)  
Sort ledning: "-" (minus)
4. Udskift batteriet hver fjerde år

## Karburator og tomgang

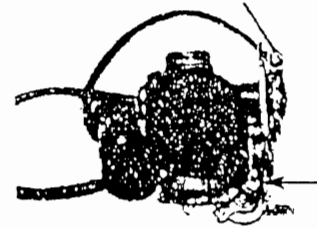

Skrue til justering af tomgang

1. Lad motoren varme op i ca. 2 -3 minutter
2. Juster på tomgangen med justereskruen (som vist på figuren)

### **Advarsel:**

- Tomgangen er fra fabrikken justeret til optimal indstilling

## Luftfilter

Mellem serviceintervallerne – kan du selv rense luftfilteret med trykluft for at fjerne aflejringer



## Tændrør

Afrens sod aflejringer på tændrøret med et stykke ståluld

Juster elektrodeafstanden til 0,6 – 0,7 mm

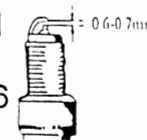

Anvend altid et NGK C7HSA tændrør

## Motorolie

Ved olieskift på motoren – anbefales det at motoren er driftsvarm



1. Fjern oliepinde og fjern bundproppen for at dræne motorolien ud
2. Gen monter bundproppen og påfyld langsomt 800 ml 10W/40 motorolie, Sørg for at alle bolte og møtrikker er efterspændt korrekt.

## Brændstof

Optankning, når nålen på tankmåleren er i det røde område

Påfyld altid: minimum Oktan 92 Blyfri

## Bremser

Den frie vandring på bremsegrebene inden indgreb er ca. 10 – 20 mm som vist på fig. A Fri vandring

Fri vandring – er den afstand der er fra aktivering af bremsegreb til bremserne aktiveres

Justering af bagbremse:

Drej justeringsmøtrik (som vist på billede til højre) for at justere den frie vandring på bremsegrebet.

### Advarsel:

- Vær opmærksom på følsomheden på bremsegrebene

### Forbremse

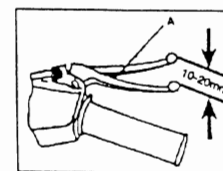

Fig. A Fri vandring

### Bagbremse



Fig. A Fri vandring Fig. B Møtrik for justering



## Dæk

Korrekt dæktryk er vigtigt for kørsels-sikkerhed og ikke mindst slitage på dæk. Sørg derfor altid for korrekt dæktryk – og kontroller dette jævnligt

|                 |             |
|-----------------|-------------|
| <b>Dæktryk:</b> |             |
| For: 21 psi     | Bag: 25 psi |

**Husk: Udskift altid dæk med mindre slidbane mønster end 1,6 mm**

## Startermotor

Kontroller fastgørelsesboltene og kul – og skift disse hvis nødvendigt

## Sikring

Sikringen forhindrer kortslutning - og beskytter køretøjets elektriske system

Hvis lys eller en elektrisk kreds svigter på køretøjet, kontrolleres sikringen altid først.

### Advarsel:

- Udskift altid sikringen med den korrekte størrelse: 10A
- Erstat aldrig sikringen med andet metallisk materiale  
Sikringen er der for at beskytte din registreringspligtige knallert.

## Værktøj

Med køretøjet følger et værktøjssæt, der kan anvendes til den daglige vedligehold af køretøjet

## Tekniske specifikationer

| Emne            |                         | Data        |
|-----------------|-------------------------|-------------|
| Dimensioner     | Længde                  | 1660 mm     |
|                 | Bredde                  | 665 mm      |
|                 | Højde                   | 1100 mm     |
|                 | Akselafstand            | 1210 mm     |
|                 | Min. afstand til terræn | 80 mm       |
| Vægte           | Egenvægt                | 80 kg       |
|                 | Køreklar vægt           | 84 kg       |
|                 | Totalvægt               | 164 kg      |
| Ydelse          | Maks. Hastighed         | 44 km/h     |
|                 | Min . hastighed         | 5 km/h      |
|                 | Stigeevne               | > 6°        |
|                 | Drejevinkel             | 45°         |
|                 | Vendeomkreds            | < 3,2 m     |
| Elektriske data | Tændrør                 | NGK : C7HSA |
|                 | Batteri                 | 12V / 4Ah   |
|                 | Sikring                 | 10A         |
|                 | Forlygte pære           | 12V 35W     |
|                 | Blinklys pære           | 12V 10W     |
|                 | Bremselys pære          | 12V 21W/8W  |
|                 | Positionslys            | 12V 5W      |

## Specifikationer

|                     |  |  |
|---------------------|--|--|
| Tankvolumen         |  | 5,5 liter  |
| Olievolumen i motor |  | 1 liter  |
| Motor               | Model<br>Type<br>Boring og slaglængde<br>Cylinder volumen<br>Kompression<br>Maks. effekt<br>Maks. drejningsmoment<br>Karburator<br>Luftfilter<br>Tænding<br>Starter<br>Køling<br>Smøring | ZS1P39QMB<br>1 cylindret 4 takt luftkølet<br>30 x 41, mm<br>49,5 cm <sup>3</sup><br>10,5 : 1<br>2,1 kW ved 7.000 r/min<br>3,0 Nm ved 5.000 r/min<br>H98CODZ<br>Polyurethane plastic kerne<br>CDI<br>Elektrisk og kickstarter<br>Luftkølet<br>Tryk og sumpsmøring |
| Stel                |  | Rørstel  |
| Affjedring          | Forhjulsaffjedring<br><br>Baghjulsaffjedring   | Teleskopforgaffel med skruefjedre<br>indbygget i gaffelben<br>Bagudvendt svingarm med<br>skruefjeder   |
| Bremser             |  | Forbremse: Skive<br>Bagbremse: Tromle  |

# Elektrisk diagram

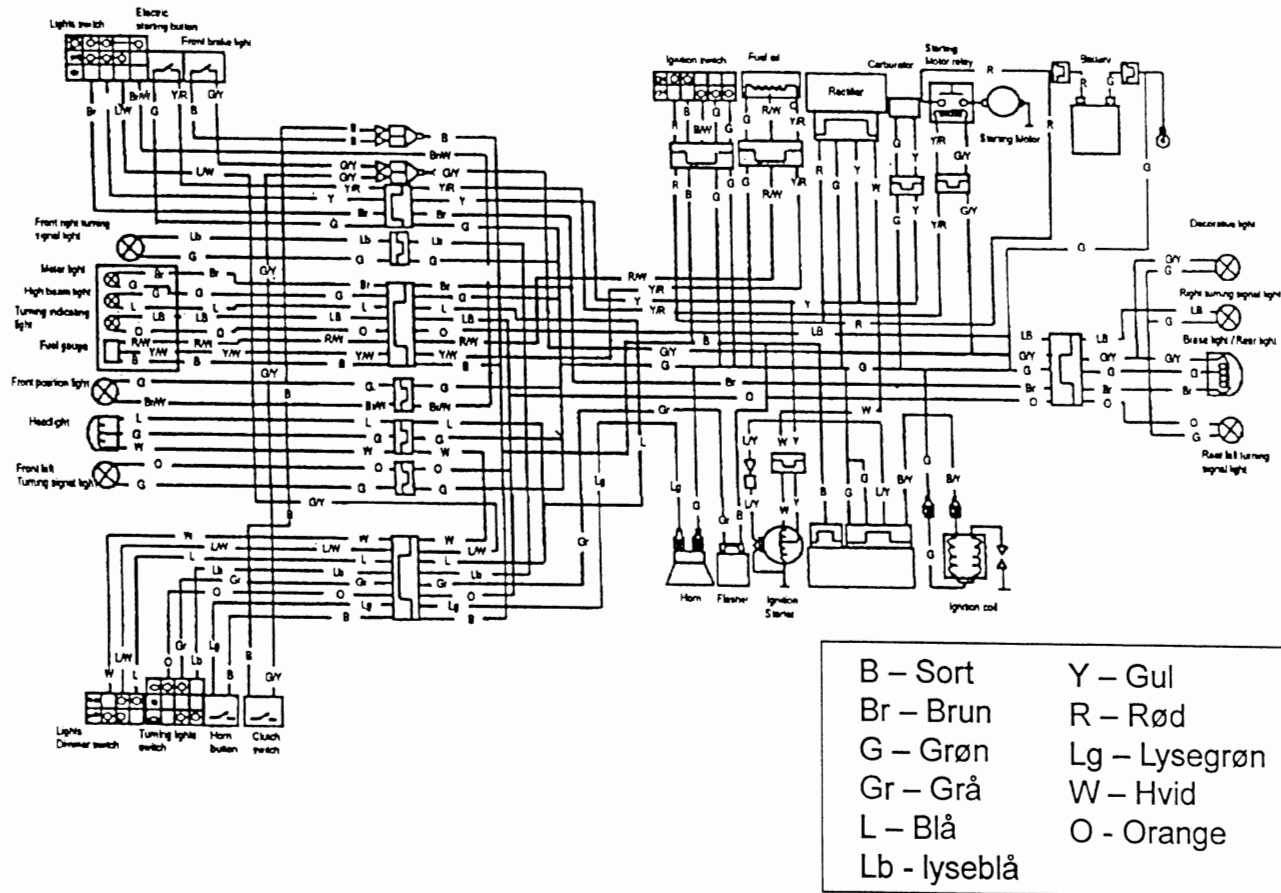

# Noter

